



ASPIRATEUR – RECUPERATEUR D'HUILE A PANTOGRAPHE

Référence 47691

Récupérateur – aspirateur pneumatique combiné avec grand bac (65 litres) à pantographe et réservoir sur roues de 90 litres. La récupération de l'huile utilisée se fait aussi bien par gravité, avec le bac au sol ou en position haute pour camions placés sur ponts ou sur une fosse, que par aspiration à l'aide des 6 sondes fournies. Après la dépressurisation, l'aspirateur fonctionne sans besoin de raccordement au système d'air comprimé.

Aspirer l'huile chaude à 70/80° C.



47691 — Aspirateur-récupérateur d'huile à pantographe 90 litres

CARACTÉRISTIQUES	DESCRIPTION
Capacité cuve	90 l
Capacité bac	50 l
Hauteur	Maxi 1550 mm – mini 1100 mm
Vacuomètre de dépression	OUI
Pression de dépressurisation	7-8 bar
Temps de dépressurisation	150 / 180 s
Vitesse d'aspiration	1.5 à 2 l/mn
Flexible d'aspiration	2 000 mm
Pression maxi de vidange	1 bar
Flexible de vidange	1 600 mm avec crosse
Jauge	Latérale
Carquois porte sondes	OUI
Entrée air	1/4" – embout rapide
Soupape de sécurité	OUI

Livré avec jeu de 6 sondes référence 45580.
Livré avec embout VW-BMW-CITROEN.

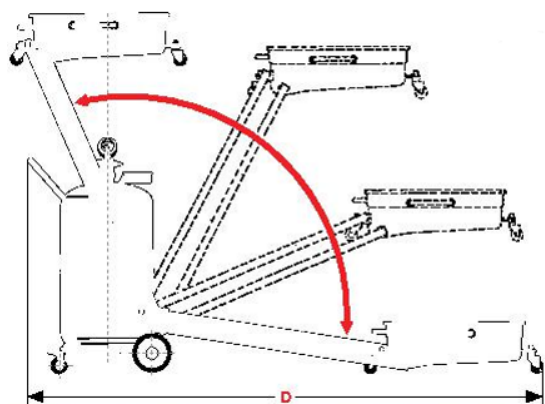

Le bac de récupération peut-être placé au sol ou en hauteur, sous un pont élévateur à l'aide des bras à pantographe

Différenciez-vous, offrez vous la qualité

www.luro.fr

